

# ORION mini

Technical Data Sheet



## 7 & 22 kW



Εύκολη χρήση, εγκατάσταση και αναβάθμιση.  
Συμβατός με όλα τα αυτοκίνητα της αγοράς.  
Ιδανικός για οικιακή χρήση.

Η MC-CHARGERS εμπλουτίζει την γκάμα των προϊόντων της με τον νέο σταθμό φόρτισης ιδιωτικής χρήσης ORION mini. Επενδύοντας στην υψηλή αισθητική που έχει καθιερώσει με την σειρά ORION, οι νέοι φορτιστές είναι ιδανικοί για τοποθέτηση σε οικίες ή σε χώρους εργασίας, διαθέτουν μεταλλικό περίβλημα και πολυκαρβονικό και έχουν πολύ μικρό μέγεθος και εύκολη τοποθέτηση. Κατασκευάζονται στα 7kW & 22kW, ενώ το ενσωματωμένο καλώδιο φόρτισης 5m με ακροφύσιο Type 2 επιτρέπει μια εύκολη και γρήγορη σύνδεση με το Η/Ο.

Η διαχείριση χρήστη γίνεται μέσω RFID ή phone app, ενώ δίνεται η δυνατότητα σύνδεσης μέσω WIFI, Ethernet ή GSM, προκειμένου να καλυφθούν όλες οι ανάγκες σύνδεσης που μπορεί να προκύψουν σε μια εγκατάσταση. Η διαχείριση ισχύος μέσω του phone app της MC-CHARGERS, επιτρέπει στον χρήστη την ρύθμιση ισχύος του φορτιστή ανά πάσα στιγμή, αποφεύγοντας διακοπές λόγω υπερβολικών φορτίων στο κτίριο και συμβάλλοντας στην ενίσχυση της καλύτερης ενεργειακής διαχείρισης και εξοικονόμησης.

[www.mc-chargers.com](http://www.mc-chargers.com)

RFID ταυτοποίηση χρήστη

Ένδειξη LED

Στιβαρή μεταλλική κατασκευή IP54, IK10

WiFi, Ethernet ή GSM

Ενσωματωμένο DC ρελέ διαρροής 6mA

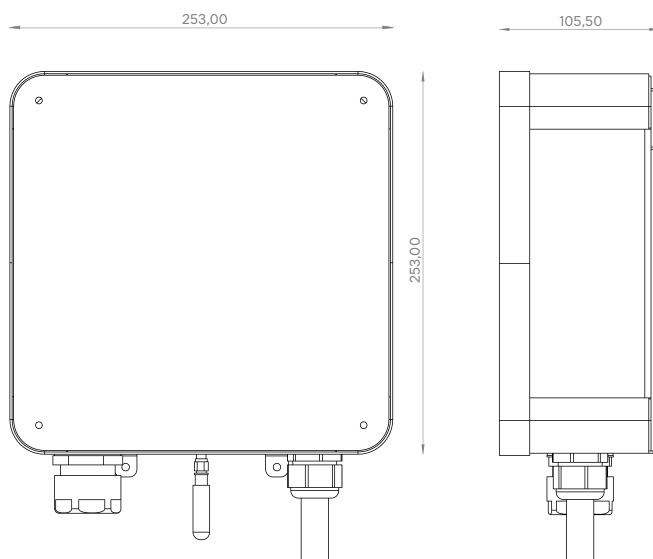

		ORION mini 7kW	ORION mini 22kW
Χαρακτηριστικά εισόδου AC	AC Τάση Εισόδου	230V AC ± 10%	400V AC ± 10%
	Είδος Εισόδου	1P + N + PE	3P + N + PE
	AC Ρεύμα Εισόδου	32A	32A / φάση
	Συχνότητα	50/60Hz	
Χαρακτηριστικά εξόδου AC φορτιστή	AC Τάση εξόδου	220VA C	400V AC
	Ισχύς Εξόδου	7 kW max	22 kW max
	AC Ρεύμα εξόδου	32 A	32 A / φάση
Συνθήκες Λειτουργίας	Θερμοκρασία Λειτουργίας	-25°C - +60°C	
	Θερμοκρασία Αποθήκευσης	-30°C - + 70°C	
	Υγρασία	5% - 95% RH (χωρίς συμπύκνωση)	
	Υψόμετρο Εγκατάστασης	Μέχρι 2000m	
Κατασκευή	Περίβλημα	Λαμαρίνα ψυχρής έλασης, Πολυκαρβονικό	
	Βαθμός Προστασίας IP	IP54	
	Βαθμός Μηχανικής Αντοχής IK	IK10	
	Μέθοδος Φόρτισης	Mode 3	
	Έξοδοι	Ενσωματωμένο Καλώδιο Φόρτισης μήκους 5m με ακροφύσιο Type 2	
	Διαστάσεις Φορτιστή	253x253x105.5mm (πλάτος x ύψος x βάθος)	
	Βάρος Φορτιστή	5 kg	
Ηλεκτρονικά Μέρη	Μετρητής Ενέργειας	Μέτρηση ενέργειας κατανάλωσης	
	Ρύθμιση Ρεύματος	Ρύθμιση ρεύματος εξόδου 10% έως 100%	
	Προστασία	Ενσωματωμένη Ανίχνευση DC ρεύματος διαρροής 6mA (σύμφωνα με το EN 62955) **	
		Ανίχνευση Απώλειας Γείωσης	
		Προστασία Υπερθέρμανσης (OTP)	
		Απαιτείται MCCB Type C 40A-Μικροαυτόματος 2P Type C 40A (ή ασφάλεια 35 A) στην αναχώρηση του πίνακα διανομής	Απαιτείται MCCB Type C 40A-Μικροαυτόματος 4P Type C 40A (ή ασφάλεια 35 A) στην αναχώρηση του πίνακα διανομής
	Απαιτείται ρελέ διαρροής (αντιηλεκτροπληξιακός) RCD Type A 40A 2P στην αναχώρηση του πίνακα διανομής	Απαιτείται ρελέ διαρροής (αντιηλεκτροπληξιακός) RCD Type A 40A 4P στην αναχώρηση του πίνακα διανομής	
	Προτείνεται σύμφωνα με το EN 60364 εγκατάσταση αντικεραυνικής προστασίας SPD Type 2 στον πίνακα διανομής		
	Πρωτόκολλο Επικοινωνίας	S2W & OCPP 1.6 JSON	
	Διαχείριση Χρήστη	RFID	
Συνδεσιμότητα	WIFI και Ethernet ή GSM		
Φόρτιση	Χρόνος	6-7 ώρες	1,5-2 ώρες
Εγκατάσταση	Ασφάλεια Δικτύου/πίνακα	Δικτύου μικροαυτόματος MCCB 2P Type C 40A ή ασφάλεια 35A	Δικτύου μικροαυτόματος MCCB 4P Type C 40A ή ασφάλεια 35A
	Επίπεδο Παροχής Ισχύος	No 3 μονοφασική - Μέγιστη συμφωνημένη ισχύς παροχής 8kVA ***	No 3 - Μέγιστη συμφωνημένη ισχύς παροχής 35kVA ***
	Εγκατάσταση σε εκρηκτική ζώνη	Εγκατάσταση εκτός ATEX ζωνών	
	Υποσταθμός MT	Δεν απαιτείται	
	Διατομή Καλωδίου Παροχής	3x10mm <sup>2</sup> (μήκος καλωδίωσης έως 60m), 3x16mm <sup>2</sup> (μήκος καλωδίωσης >60m)	5x10mm <sup>2</sup> (μήκος καλωδίωσης έως 120m), 5x16mm <sup>2</sup> (μήκος καλωδίωσης >100m)
Πιστοποίηση	Πρότυπα	IEC EN 61851-1:2019, IEC 61851-21-2:2018, EN 62196- 1:2014, EN 62196-2:2016, CE	
Εγγύηση		2 χρόνια	

\*\*Ο οικιακός φορτιστής ORION mini συμπεριλαμβάνει DC ρελέ διαρροής 6mA. Απαιτείται κατά την εγκατάστασή του να προστατευτεί στην αναχώρηση του πίνακα διανομής με ρελέ διαρροής RCD Type A 2P 40A & μικροαυτόματο MCCB Type C 40A 2P. Προτείνεται, σύμφωνα με τις οδηγίες εγκαταστάσεων χαμηλής τάσης EN 60364, να εγκατασταθεί προστασία κρουστικών υπερτάσεων (αντικεραυνική προστασία) SPD Type 2 στην αναχώρηση της γραμμής τροφοδοσίας του φορτιστή στον πίνακα.

\*\*\* Η απαιτούμενη ισχύς παροχής υπολογίζεται κάθε φορά από τα ήδη εγκατεστημένα φορτία της εγκατάστασης, το πρόσθετο φορτίο του φορτιστή, λαμβάνοντας υπόψη τον συντελεστή ταυτοχρονισμού. Στο συγκεκριμένο παράδειγμα ο μονοφασικός φορτιστής πρόκειται να εγκατασταθεί σε νέα μονοφασική παροχή επιπέδου 3 μέγιστης συμφωνημένης ισχύος 8kVA.